

Set di frese Estuche de fresas variadas



PATENT NR. 7,703,605 B2/PATENTE NR. 7,703,605 B2



7/900.003



Con questo set di ventisei pezzi non ci sono limiti alla creatività. Ogni fresa con riporti di carburo di tungsteno è ricoperta in resina fluorocarbonica PTFE colore arancio. La pratica cassetta in legno conserverà le frese quando non vengono utilizzate.

Con este juego de veintiséis piezas no existen límites para la creatividad. Cada fresa, con segmentos de carburo de tungsteno o integral, está recubierta con resina fluorocarbónica PTFE color anaranjado. El práctico estuche de madera conservará las fresas cuando no se utilicen.

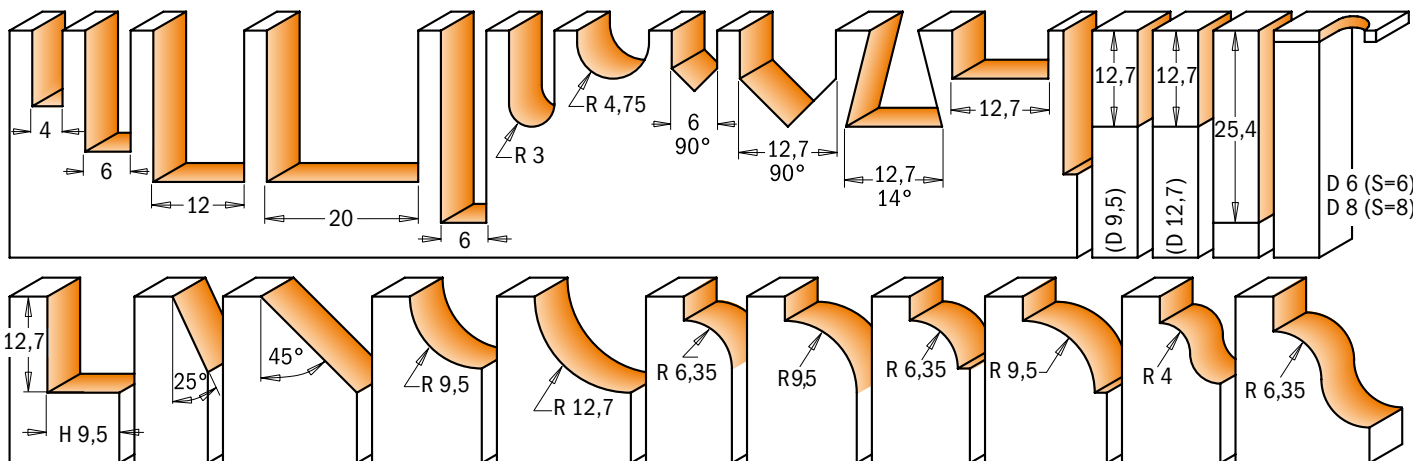

Profili in scala 1:1
Perfiles a escala 1:1

DESCRIZIONE/DESCRIPCIÓN

Set di 26 frese/Estuche de 26 fresas

NR. #
S=Ø6mm
700.003.00

NR. #
S=Ø8mm
900.003.00

PATENT NR. 7,703,605 B2/PATENTE NR. 7,703,605 B2



7/8/900.001



CMT ha qui selezionato 15 tra le frese più popolari e le ha suddivise in belle e pratiche confezioni di legno. L'assortimento comprende frese per mortasare, per canali e per profilati. Tutte le frese con riporti in carburo di tungsteno sono rivestite in resina PTFE colore arancio.

Hemos seleccionado las fresas más conocidas para cualquier tipo de trabajo contenidas en grupos de atractivos y prácticos estuches de madera. En el estuche de 15 piezas, puede encontrar fresas para ranurar, de canal y para perfilar. Todas las fresas están dotadas de segmentos de carburo de tungsteno o integrales, el diseño ha sido especialmente estudiado para evitar el contragolpe y están revestidas con resina fluorocarbónica PTFE color anaranjado.

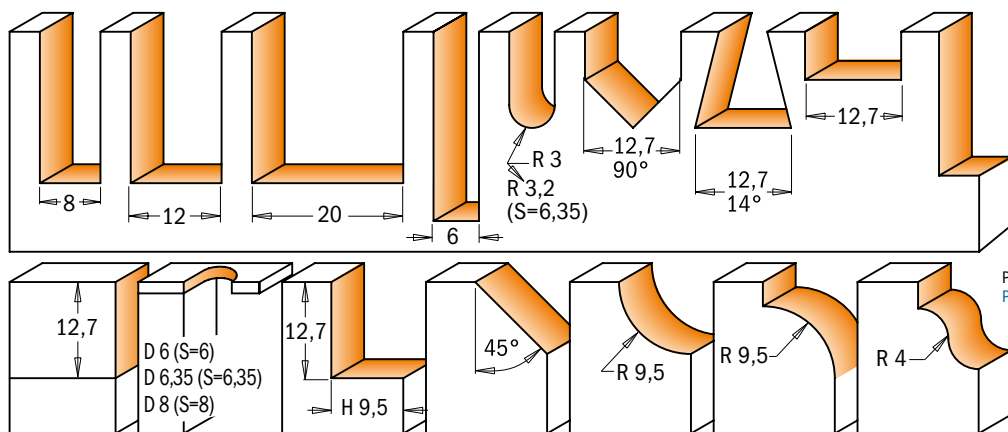

Profili in scala 1:1
Perfiles a escala 1:1

DESCRIZIONE/DESCRIPCIÓN

Set di 15 frese/Estuche de 15 fresas

NR. #
S=Ø6mm
700.001.00

NR. #
S=Ø6,35mm
800.001.00

NR. #
S=Ø8mm
900.001.00

Set di 8 frese a coda di rondine e a taglianti diritti

Estuche de fresas de cola de milano y de corte recto

CMT ORANGE TOOLS™

HW HWM Z2 RH



PATENT NR. 7,703,605 B2
PATENTE NR. 7,703,605 B2

800.500/501

Perfetto per l'artigiano con talento creativo, questo set di 8 frese a coda di rondine a taglianti diritti contiene le frese più utilizzate nella realizzazione di scatole, giunzioni e tante altre applicazioni. Vendute all'interno di un cofanetto in legno massiccio per la massima praticità, sono adatte ai sistemi di lavorazione più diffusi.

IDEALI PER I SISTEMI INCRA E JOINTECH.

Si eres profesional para trabajar la madera, las fresas para uniones cola de milano son ideales para revalorizar tu trabajo. Las aplicaciones óptimas para estas fresas son: bastidores rígidos, cajas de adorno y cajones escamoteables. Le ofrecemos estas fresas a un precio realmente excepcional, en preciosos estuches de madera que las protegen cuando no se utilizan.

IDEAL PARA SISTEMAS INCRA Y JOINTECH.

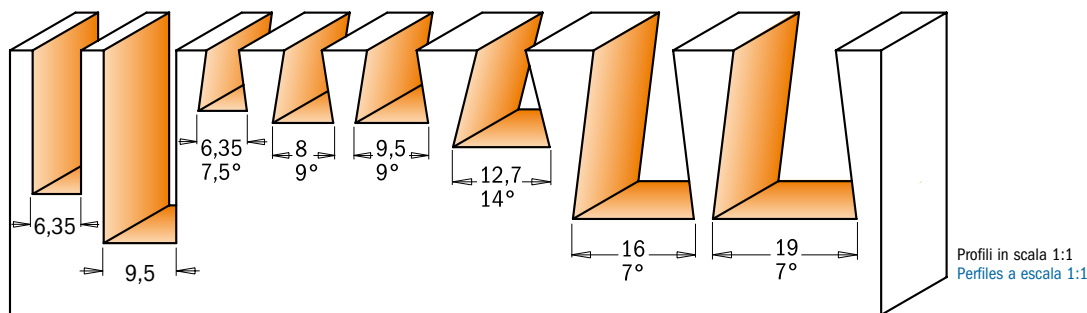

Profili in scala 1:1
Perfiles a escala 1:1

DESCRIZIONE/DESCRIPCIÓN

Set di 8 frese a coda di rondine a taglianti diritti/Estuche de 8 fresas

NR. #
S=Ø6,35mm
800.500.11

NR. #
S=Ø12,7mm
800.501.11

Set di 13 frese a coda di rondine e a taglianti diritti

Estuche de fresas de cola de milano y de corte recto

HW HWM Z2 RH



PATENT NR. 7,703,605 B2/PATENTE NR. 7,703,605 B2

800.519

Perfetto per l'artigiano con talento creativo, questo set di 13 frese a coda di rondine a taglianti diritti contiene le frese più utilizzate nella realizzazione di scatole, giunzioni e tante altre applicazioni. Vendute all'interno di un cofanetto in legno duro per la massima praticità, sono adatte ai sistemi di lavorazione più diffusi.

IDEALI PER I SISTEMI LEIGH D4

Dedicado a todos los usuarios profesionales, este estuche de fresas cola de milano con cortes rectos les permitirá la ejecución de trabajos de todo tipo en bastidores, cajas de adornos y cajones escamoteables.

El artículo ideal para revalorizar toda creación que Ud. haga se presenta en una práctica confección de madera.

IDEAL PARA SISTEMAS LEIGH D4

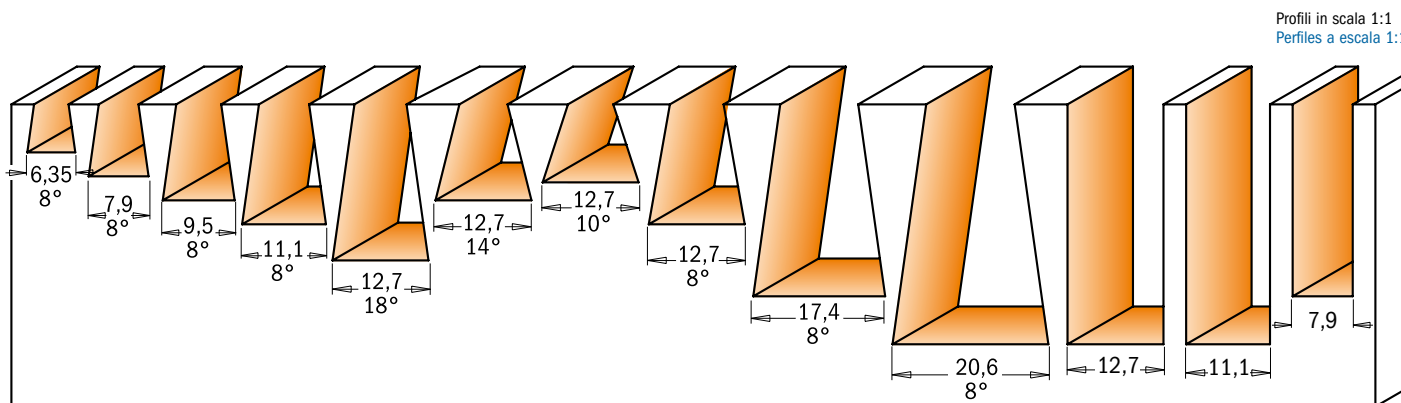

Profili in scala 1:1
Perfiles a escala 1:1

DESCRIZIONE/DESCRIPCIÓN

Set di 13 frese a coda di rondine a taglianti diritti/Estuche de 13 fresas

NR. #
S=Ø6,35-12,7mm
800.519.11

Lame circolari
Sierras circulares

Teste e coltelli
Cabezales y cuchillas

Frese e set
H.tas de mango para fresas/adora

Frese e mandrini per CNC
H.tas para pantógrafos CNC

Punte per foratrici
H.tas para taladradoras

Punte per elettrotensili
H.tas para taladros

Ricambi
Recambios

Strumenti e accessori
Máquinas y sistemas

Espositori
Expositores

Set di 12 frese con cofanetto di legno Estuche de fresas variadas



PATENT NR. 7,703,605 B2/PATENTE NR. 7,703,605 B2

800.503



12 frese comuni con diametro d'attacco di 6,35mm vendute in un pratico e robusto cofanetto di legno. Design unico e ordinate in maniera tale da avere la fresa che cerchi sempre a portata di mano.

Dentro de este estuche de madera, precioso y funcional, creado especialmente para proteger las herramientas de roturas accidentales, encontrará 12 fresas, las más populares, con mango Ø6,35mm.

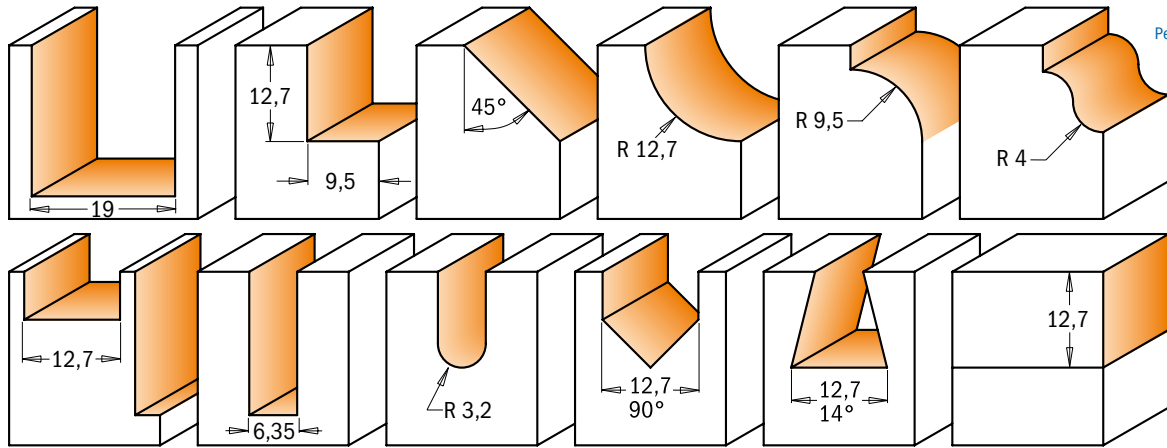

Profili in scala 1:1
Perfiles a escala 1:1

DESCRIZIONE/DESCRIPCIÓN

NR. #
S=Ø6,35mm
800.503.11

Set di 12 frese con cofanetto di legno/Estuche de 12 fresas

Set di frese/Estuche de fresas variadas



PATENT NR. 7,703,605 B2/PATENTE NR. 7,703,605 B2

800.505



13 frese comuni con diametro d'attacco di 12,7mm vendute in un pratico e robusto cofanetto di legno. Design unico e ordinato in maniera tale da avere la fresa che cerchi sempre a portata di mano.

Con este estuche de 13 piezas, CMT desea orientar a todos los usuarios profesionales que desean experimentar nuevas soluciones para sus creaciones. Disponible en mango Ø12,7mm.

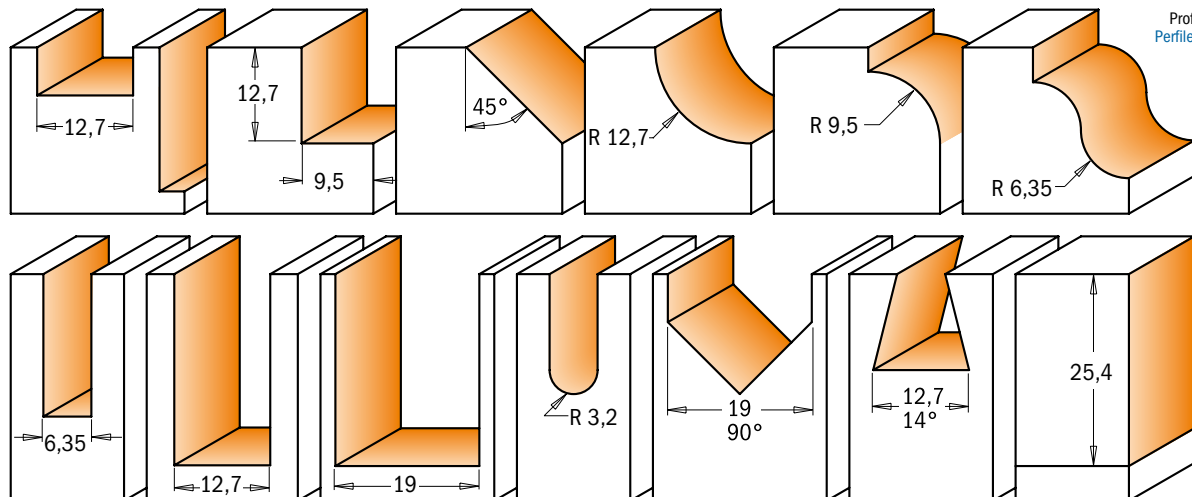

Profili in scala 1:1
Perfiles a escala 1:1

DESCRIZIONE/DESCRIPCIÓN

NR. #
S=Ø12,7mm
800.505.11

Set di 13 frese con cofanetto di legno/Estuche de 13 fresas

Set di 6 frese profilate con cofanetto di legno Estuche de fresas variadas

CMT ORANGE TOOLS™

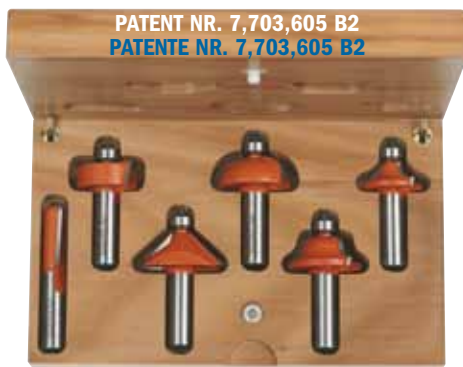

800.504

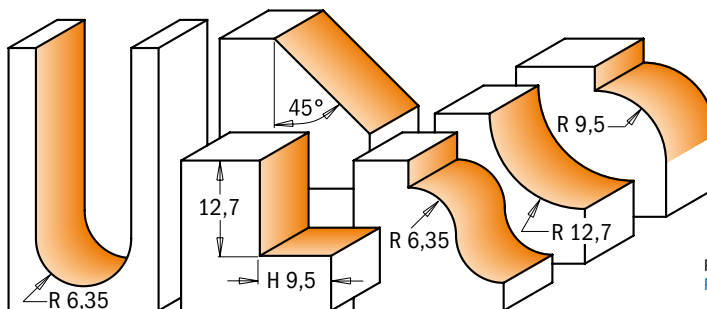

Profili in scala 1:1
Perfiles a escala 1:1

6 frese comuni con diametro d'attacco di 12,7mm vendute in un pratico e robusto cofanetto di legno. Design unico e ordinate in maniera tale da avere la fresa che cerchi sempre a portata di mano.

Un estuche concebido para todos los usuarios que están dando los primeros pasos. Se reúnen aquí las 6 fresas perfiladas fundamentales con mango Ø12,7mm. en condiciones de responder a muchas de sus exigencias.

DESCRIZIONE/DESCRIPCIÓN

Set di 6 frese profilate/Estuche de 6 fresas

NR. #
S=Ø12,7mm
800.504.11

Set di 3 frese per porte/Juego de fresas para puertas de entrada e internas



8/900.527



Questo set multifunzionale per la realizzazione di porte d'ingresso e di passaggio. Lavorando unitamente alle frese per incastri a maschio e femmina, **il set permette di produrre tenoni rinforzati fino a 27mm di lunghezza** con il minimo sforzo. **Inoltre queste frese possono essere utilizzate su mobili che richiedono qualsiasi tenone con spessore da 9,5mm a 16mm.**

Este juego multifuncional permite la fabricación de puertas, muebles, puertas de entrada de edificios, puertas de paso y cualquier tipo de espigas para muebles. La fresa espigadora incluida produce una robusta espiga de 27 mm de longitud y acoplada con la fresa para encastres machihembrados, se pueden realizar espigas profundas y fuertes con el mínimo esfuerzo. La fresa espigadora también puede utilizarse para fabricar muebles que requieren una espiga de 4,7 a 16 mm. de grosor.

Costruire una porta - Facile!

Fabricación de puertas de ingreso e internas
¡Tan sólo en 3 pasos!

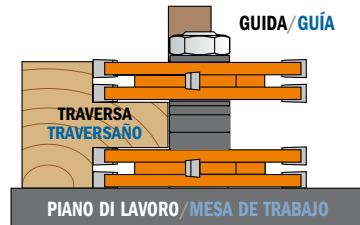

1. Fresate il tenone nella traversa
1. Crear la espiga en los travesaños



2. Eseguire la scanalatura e il profilo della porta su tutti i pezzi.
2. Crear el asiento del perfil de la puerta en todos los largueros.



3. Fresate nella parte inferiore del tenone per realizzare la fine della traversa.
3. Cortar al ras las espigas para ajustar los extremos de los travesaños.

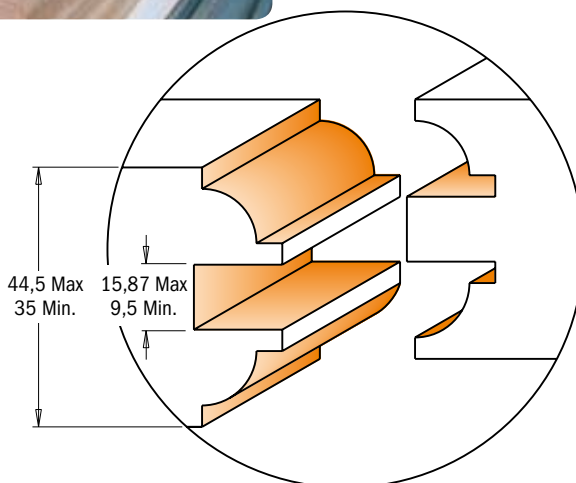

DESCRIZIONE/DESCRIPCIÓN

Set di 3 frese con cofanetto di legno/Juego de fresas para puertas de entrada y internas

NR. #
S=Ø12mm
900.527.11

NR. #
S=Ø12,7mm
800.527.11

Lame circolari
Sierras circulares

Teste e coltelli
Cabezales y cuchillas

Frese e set
H.tas de mango para fresadora

Frese e mandrini per CNC
H.tas para pantógrafos CNC

Punte per foratrici
H.tas para taladradoras

Punte per elettrotensili
H.tas para taladros

Ricambi
Recambios

Strumenti e accessori
Máquinas y sistemas

Espositori
Expositores

Set di frese per porte Juego de fresas para puertas

new

CMT ORANGE TOOLS™



8/955.806

Questo set di due frese viene scelto da artigiani e carpentieri per la sua versatilità, infatti potrete costruire porte di ingresso e di passaggio in maniera del tutto semplice ed economica!

Este juego multifuncional de dos fresas es usado por fabricantes de puertas y muebles. ¡De hecho Usted podrá fabricar puertas de entrada y de paso de manera sencilla y económica!

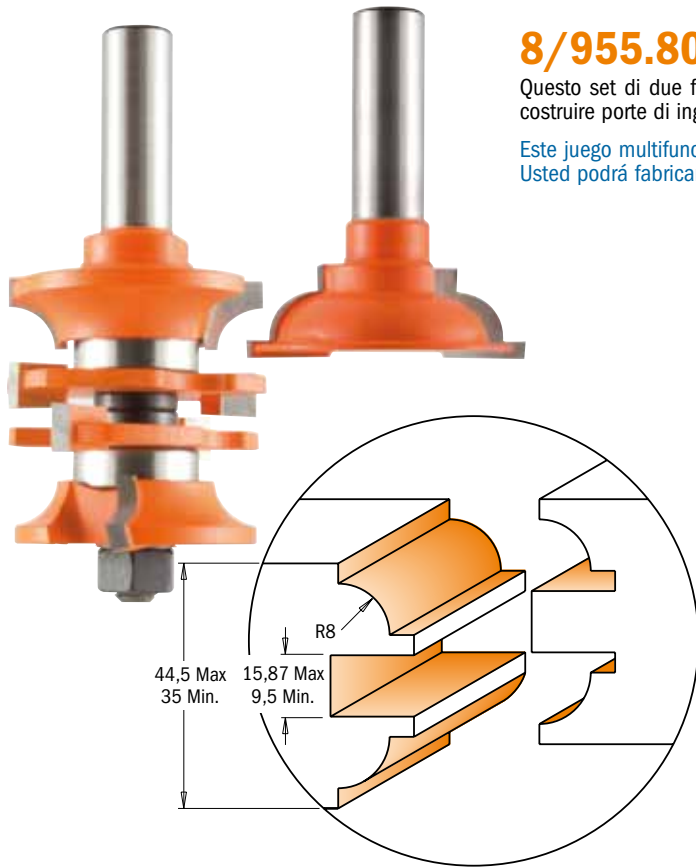

Costruire una porta - Facile! Fabricación de puertas de ingreso e internas ¡Tan sólo en 2 pasos!

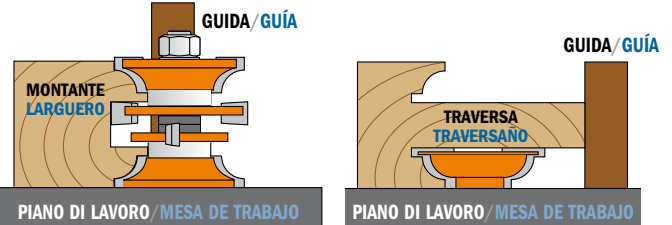

Eseguire la scanalatura e il profilo della porta su tutti i pezzi.
Crear el asiento del perfil de la puerta en todos los largueros.

Fresate nella parte inferiore del tenone per realizzare la fine della traversa.
Cortar al ras las espigas para ajustar los extremos de los travesaños.

D mm	I mm	NR. # S=Ø12mm	NR. # S=Ø12,7mm	Ricambi/Recambios															
44,5-48	35-44,5	955.806.11	855.806.11	 8-22mm	 sopra_amba	 sotto_abajo	 822.022.11	 0,1mm	 0,3mm	 3mm	 990.020.00	791.005.00	822.021.11A	822.021.11B	822.022.11	541.515.00	541.516.00	541.500.00	990.020.00

Set di frese a disco per tenoni e incastri / Juego de fresas de disco para espigas y encajes

new

8/900.628

**PATENT NR. 7,703,605 B2
PATENTE NR. 7,703,605 B2**

8/900.627

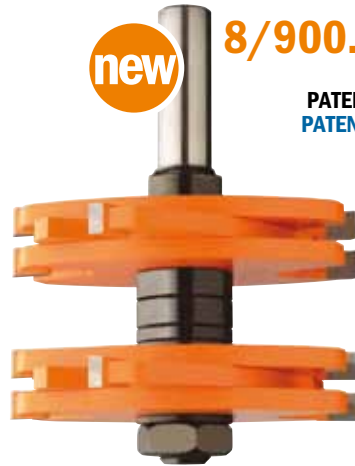

Questo set è la soluzione ideale per ottenere tenoni precisi su qualsiasi pannello, persino su quelli che variano leggermente in spessore. Regolate la distanza tra le frese a disco con i distanziali per produrre tenoni con spessore da 4,76mm a 15,8mm, lunghi fino a 27mm. Questi si adatteranno perfettamente alla mortasa per giunzioni di alta qualità.



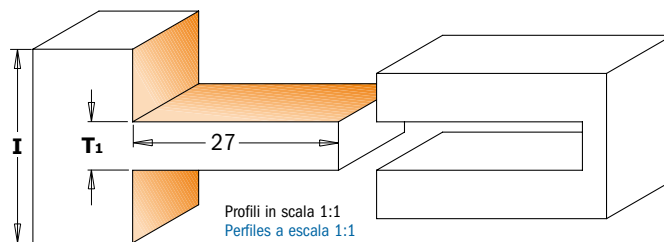





Este nuevo juego le ayudará a producir espigas a medida en todos tipos de paneles, incluso los de grosores distintos. Regule la distancia entre las fresas de disco con los distanzadores suministrados y podrá conseguir fácilmente espigas de grosor desde 4,76mm hasta 15,8mm; profundidad máxima 27mm. Encajes y espigas necesarias para objetos de alta carpintería.



Velocità di rotazione consigliata
Velocidades de corte indicadas
MAX RPM 12.000

8-900.627

Altezza Tenone Altura espiga	Nr. Distanziali (mm) No. distanzadores		
	6,35mm	3,2mm	1,6mm
4,76mm	1	0	0
6,35mm	1	0	1
8mm	1	1	0
9,5mm	1	1	1

D mm	I mm	T ₁ mm	NR. # S=Ø12mm	NR. # S=Ø12,7mm	Ricambi/Recambios															
75	34,9	4,76-9,5	900.627.11	800.627.11	 924.134.00	 822.020.11	 0,1mm	 0,3mm	 1,6mm	 3,2mm	 6,2mm	 990.022.00	824.134.00	822.020.11	541.513.00	541.520.00	541.521.00	541.522.00	541.523.00	990.022.00
75	34,9	4,76-9,5	900.628.11	800.628.11	924.135.00	822.020.11	541.513.00	541.520.00	541.521.00	541.522.00	541.523.00	990.022.00	824.135.00	822.020.11	541.513.00	541.520.00	541.521.00	541.522.00	541.523.00	990.022.00
75	44,5	9,5-15,8	900.628.11	800.628.11	824.135.00	822.020.11	541.513.00	541.520.00	541.521.00	541.522.00	541.523.00	990.022.00	824.135.00	822.020.11	541.513.00	541.520.00	541.521.00	541.522.00	541.523.00	990.022.00
75	44,5	9,5-15,8	900.628.11	800.628.11	824.135.00	822.020.11	541.513.00	541.520.00	541.521.00	541.522.00	541.523.00	990.022.00	824.135.00	822.020.11	541.513.00	541.520.00	541.521.00	541.522.00	541.523.00	990.022.00

new
new

Set di frese a disco per scanalature Estuche de fresas circulares



8/923.001

Questo versatile set di frese a disco vi consente di realizzare effetti decorativi o incastrati funzionali. Variando la combinazione delle frese a disco potrete produrre canali, gradini, incastrati a maschio e femmina, incastrati per biscotti in legno e sedi per guarnizioni. **Il set include 4 diversi cuscinetti per fresare diverse profondità di taglio: 8 - 9,5 - 12,8 and 14,3mm. Raccomandazioni di sicurezza:** non utilizzare mai il kit di frese a disco senza gli spessori tra i dischi. Lo spessore tra ogni disco può variare da un minimo di 1mm ad un massimo di 1,7mm. Gli spessori devono essere usati anche tra il cuscinetto e le frese a disco.

Con este juego de fresas circulares no existen límites para la creatividad: trabajo de rebajes o ranuras en general, realización de ranuras para tiras o almillas de madera, fresado de encajes machihembrados o en T. Cada fresa tiene tres dientes de carburo micrograno, y está recubierta de resina fluorocarbónica PTFE de color anaranjado. El diseño CMT ha sido estudiado para evitar contragolpes. **Los rodamientos de cuatro diferentes dimensiones permiten varias profundidades de corte: 8 - 9,5 - 12,8 - 14,3mm.** Para montar en mandriles o adaptadores para electrofresadoras, centros de trabajo, máquinas punto/punto, pantógrafos CNC.



Esempi di montaggio e lavorazioni/ Ejemplo de montaje

<p>924.081.10 S=8mm</p>	<p>924.082.10 S=8mm</p>	<p>924.080.10 S=8mm</p>	<p>924.083.10 S=8mm</p>	<p>824.121.10 S=12,7mm</p>	<p>824.122.10 S=12,7mm</p>	<p>824.127.10 S=12,7mm</p>	<p>824.128.10 S=12,7mm</p>																
<p>47,6</p>								<p>Ricambi/Recambios</p> <table border="1"> <thead> <tr> <th>H mm</th> <th></th> <th>NR. #</th> </tr> </thead> <tbody> <tr> <td>14,3</td> <td></td> <td>791.033.00</td> </tr> <tr> <td>12,7</td> <td></td> <td>791.005.00</td> </tr> <tr> <td>9,5</td> <td></td> <td>791.030.00</td> </tr> <tr> <td>8</td> <td></td> <td>791.033.00</td> </tr> </tbody> </table>	H mm		NR. #	14,3		791.033.00	12,7		791.005.00	9,5		791.030.00	8		791.033.00
H mm		NR. #																					
14,3		791.033.00																					
12,7		791.005.00																					
9,5		791.030.00																					
8		791.033.00																					

DESCRIZIONE DESCRIPCIÓN	NR. # S=Ø8mm	Ricambi/Recambios								
Set/Juego	923.001.11	822.320.11	823.330.11	823.340.11	823.350.11	822.360.11	924.081.10	924.082.10	924.080.10	924.083.10

DESCRIZIONE DESCRIPCIÓN	NR. # S=Ø12,7mm	Ricambi/Recambios								
Set/Juego	823.001.11	822.316.11	823.332.11	823.340.11	823.348.11	822.364.11	824.121.10	824.122.10	824.127.10	824.128.10

Set di 5 frese a taglienti diritti e profilate/ Estuche de fresas de corte recto y para perfiles

Frese comuni con design unico e ordinate così da avere la fresa che cerchi sempre a portata di mano. Vendute in un pratico e robusto cofanetto di legno.

6 fresas perfiladas fundamentales en condiciones de responder a muchas de sus exigencias. Se entregan en un práctico y funcional estuche de madera.



8/900.005.01

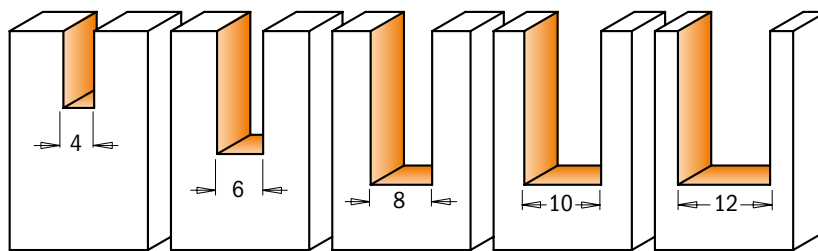

Profili in scala 1:1
Perfiles a escala 1:1

DESCRIZIONE/DESCRIPCIÓN	NR. # S=Ø6,35mm	NR. # S=Ø8mm
Set 5 frese a taglienti diritti/ Estuche de 5 fresas de corte recto	800.005.01	900.005.01

7/900.005.03

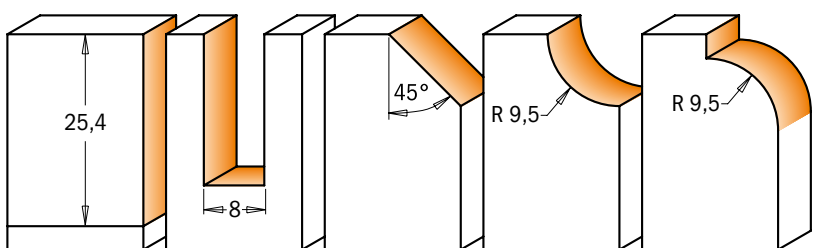

Profili in scala 1:1
Perfiles a escala 1:1

DESCRIZIONE/DESCRIPCIÓN	NR. # S=Ø6mm	NR. # S=Ø8mm
Set 5 frese profilate/ Estuche de 5 fresas para perfiles	700.005.03	900.005.03

Lame circolari
Sierras circulares

Teste e coltelli
Cabezales y cuchillas

Frese e set
H.tas de mango para fresadora

Frese e mandrini per CNC
H.tas para pantógrafos CNC

Punte per foratrici
H.tas para taladradoras

Punte per elettrotensili
H.tas para taladros

Ricambi
Recambios

Strumenti e accessori
Máquinas y sistemas

Espositori
Expositores

Set di 5 frese con coltellini reversibili Estuche de fresas de cuchillas reversibles de corte recto



600.005.01



Questo bellissimo set è l'accessorio ideale per l'artigiano CMT. Viene fornito con 5 frese, 10 coltellini reversibili e 2 chiavi Torx. Con questi prodotti potrete lavorare diversi materiali, legno massiccio e suoi derivati, laminati, MDF e plastica. Da utilizzare su fresatrice portatili e macchine punto/punto, pantografi a CNC.

Este bellissimo estuche es el accesorio ideal para el usuario CMT. Está compuesto por 5 fresas, 10 cuchillas reversibles y 2 llaves torx. Con este producto se puede trabajar diversos materiales: madera maciza y sus derivados, laminados, MDF y plásticos. A utilizar en fresadoras portátiles, maquinas punto/punto, pantógrafos CNC.

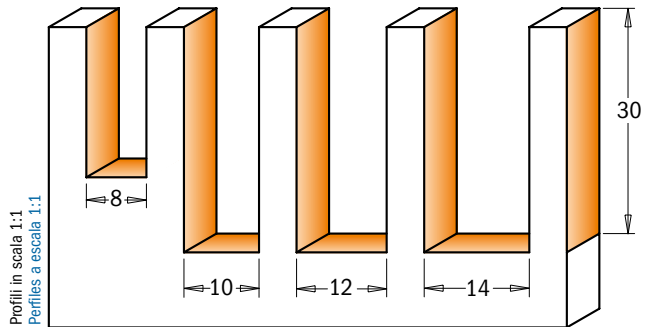

DESCRIZIONE/DESCRIPCIÓN	NR. # S=Ø8mm
Set di 6 frese/Estuche de 6 fresas	600.005.01

**10 coltellini reversibili e 2 chiavi Torx inclusi.
Incluye 10 cuchillas y 2 llaves Torx.**

Il set contiene/El estuche incluye	D mm	I mm	Coltelli/Cuchilla	NR. # S=Ø8mm
Fresa a tagliente diritto c/coltello HWM/Fresa de corte recto de cuchilla reversible	8	20	790.200.01 - 20 x 4,1 x 1,1mm	651.080.11
Fresa a tagliente diritto c/coltello HWM/Fresa de corte recto de cuchilla reversible	10	30	790.300.01 - 30 x 5,5 x 1,1mm	651.100.11
Fresa a tagliente diritto c/coltello HWM/Fresa de corte recto de cuchilla reversible	12	30	790.300.01 - 30 x 5,5 x 1,1mm	651.120.11
Fresa a tagliente diritto c/coltello HWM/Fresa de corte recto de cuchilla reversible	14	30	790.300.01 - 30 x 5,5 x 1,1mm	651.140.11
Fresa per rifilare c/coltelli HWM/Fresa para contornear de cuchilla reversible	19	30	790.300.00 - 30 x 12 x 1,5mm	791.007.00 657.191.11

Set di frese elicoidali/Estuche de fresas helicoidales



191
Fresa elicoidale positiva
Fresas de cortes positivos

192
Fresa elicoidale negativa
Fresas de cortes negativos



191/192



Un nuovo set di frese a taglienti elicoidali positivi e negativi disponibile nei seguenti diametri: 4-6-8-10-12mm. Ideali per lavori di precisione, queste frese elicoidali consentono di ottenere tagli privi di quelle imperfezioni che si riscontrano generalmente con frese tradizionali a taglienti dritti, ad esempio superfici ondulate o strappate. Da utilizzare su ogni tipo di legno duro e derivati, su laminati e materiali plastici.

Un nuevo estuche de fresas con cortes helicoidales positivos y negativos en los siguientes diámetros: 4-6-8-10-12mm. Ideales para trabajos de precisión, estas fresas helicoidales permiten obtener cortes exentos de las imperfecciones que se suelen encontrar con las fresas tradicionales de cortes rectos. Por ejemplo: superficies onduladas o irregulares. Para utilizar en cada tipo de madera dura y derivados, en laminados y materiales plásticos.

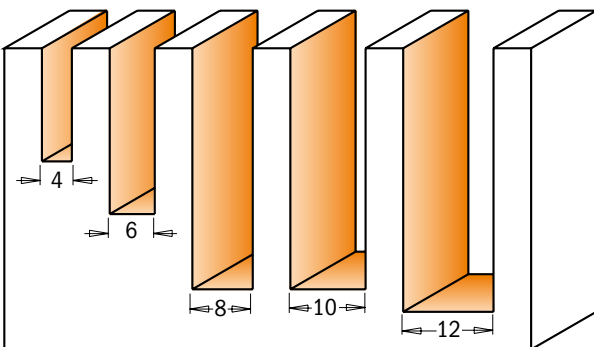

Profili in scala 1:1
Perfiles a escala 1:1

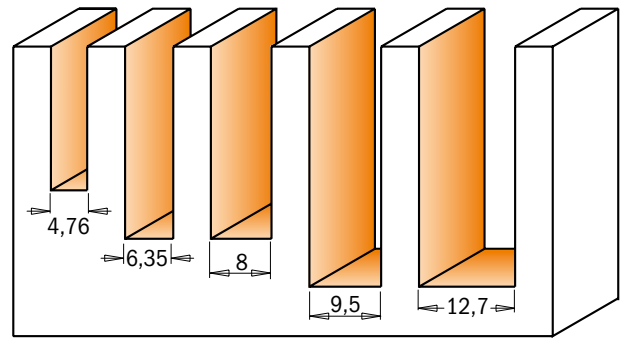

DESCRIZIONE/DESCRIPCIÓN	NR. # S=Ø8mm	NR. # S=Ø6,35-12,7mm
Set 5 frese elicoidali Z2 positive/Estuche de 5 fresas helicoidales Z2 positivo (Ø4 - 6 - 8 - 10 - 12mm)	191.000.01	
Set 5 frese elicoidali Z2 negative/Estuche de 5 fresas helicoidales Z2 negativo (Ø4 - 6 - 8 - 10 - 12mm)	192.000.01	
Set 5 frese elicoidali Z2 positive/Estuche de 5 fresas helicoidales Z2 positivo (Ø4,76 - 6,35 - 8 - 9,5 - 12,7mm)		191.000.02
Set 5 frese elicoidali Z2 negative/Estuche de 5 fresas helicoidales Z2 negativo (Ø4,76 - 6,35 - 8 - 9,5 - 12,7mm)		192.000.02

Set completo CMT per cucina Estuche de fresas para puertas de cocina

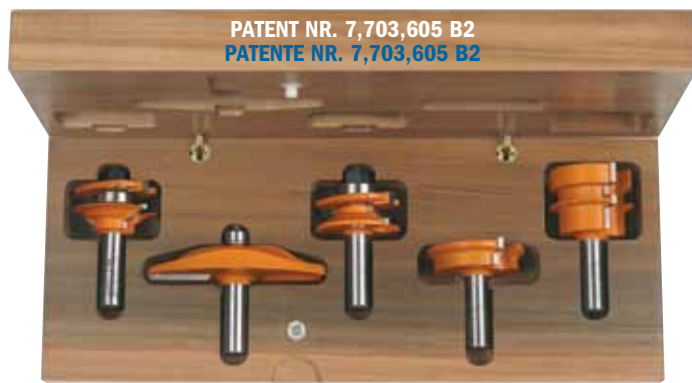

Questi tre set di frese di altissima qualità sono stati concepiti per soddisfare le esigenze di ogni produttore di antine e cassettiere. Ogni set di cinque pezzi include una fresa per giunzioni parallele, una per cassette, e a vostra scelta, una per antine con profilo orizzontale e una coppia di frese per incastri a maschio e femmina.

Estos tres juegos de fresas de altísima calidad satisfacen las necesidades de cualquier fabricante de puertas y cajoneras. Cada juego de cinco piezas contiene dos fresas para ensambles paralelos, una para cajones, una para puertas con perfil horizontal y un par de fresas para encajes machihembrados.

Profili in scala 1:1
Perfiles a escala 1:1

8/900.509.11

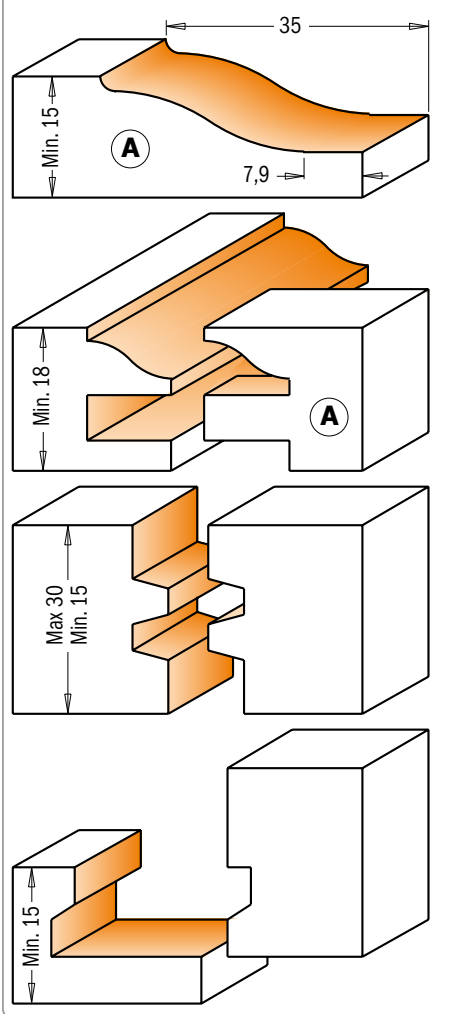

8/900.510.11

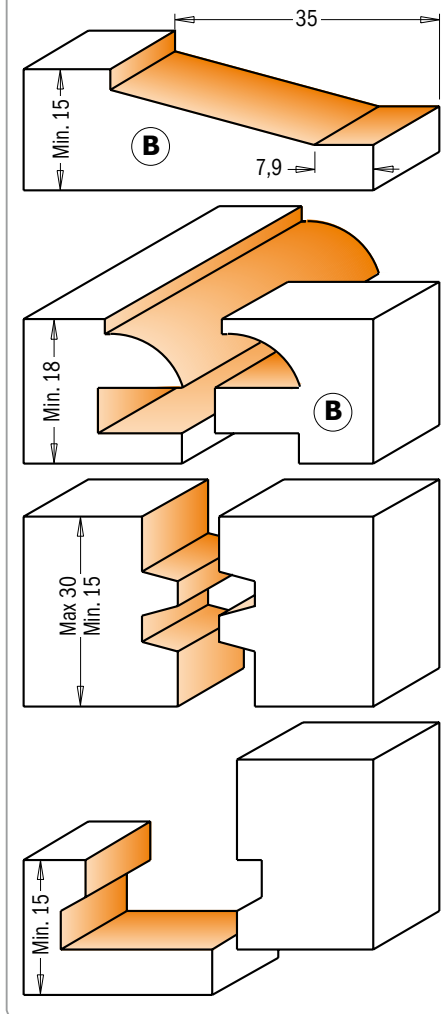

8/900.511.11

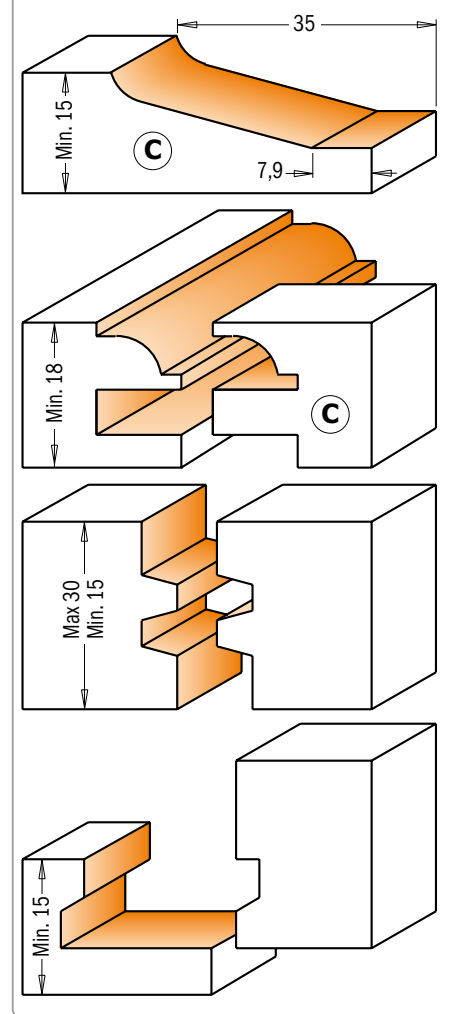

DESCRIZIONE/DESCRIPCIÓN

Set completo di 5 frese CMT per cucina (A)/Estuche de 5 fresas para puertas de cocina (A)

Set completo di 5 frese CMT per cucina (B)/Estuche de 5 fresas para puertas de cocina (B)

Set completo di 5 frese CMT per cucina (C)/Estuche de 5 fresas para puertas de cocina (C)

NR. # S=Ø12mm	NR. # S=Ø12,7mm
900.509.11	800.509.11
900.510.11	800.510.11
900.511.11	800.511.11

Guarnizioni per l'allineamento dei pannelli/Sellos de alineación

Le antine possono essere rovinate da un imperfetto posizionamento dei pannelli. Vi consigliamo quindi di usare le nostre guarnizioni inserendole correttamente all'interno della traversa mantenendo così il pannello perfettamente centrato. Le porte standard richiedono da 4 a 8 strisce.

Las puertas se pueden estropear debido a un incorrecto posicionamiento de los tableros. Por lo tanto les recomendamos usar nuestros sellos de alineación introduciéndolos correctamente en el interior del travesaño manteniendo de este modo el tablero perfectamente centrado. Las puertas estándares requieren de 4 a 8 cintas.



PNL

DESCRIZIONE/DESCRIPCIÓN	NR. #
Guarnizioni per l'allineamento dei pannelli/Sellos de alineación	PNL-001

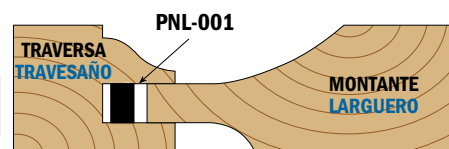

Q.tà/Cant. 200

Guarnizioni per l'allineamento dei pannelli/Sellos de alineación

PNL-001

Set di 3 frese per cucina Estuche de fresas para puertas

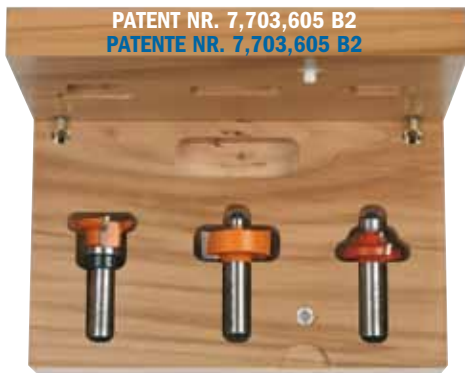

In alternativa al set completo per cucina abbiamo confezionato questi nuovi set che contengono le tre frese essenziali per la produzione di antine. Potrete scegliere fra quattro diversi tipi di profili, ognuno racchiuso in una solida ed elegante cassetina in legno serigrafata.

Como alternativa al juego completo para cocina tenemos estos nuevos juegos compuestos por las tres fresas principales para la fabricación de puertas. Se puede elegir entre cuatro tipos diferentes de perfiles, para cada perfil un elegante estuche de madera impresa en serigrafía.

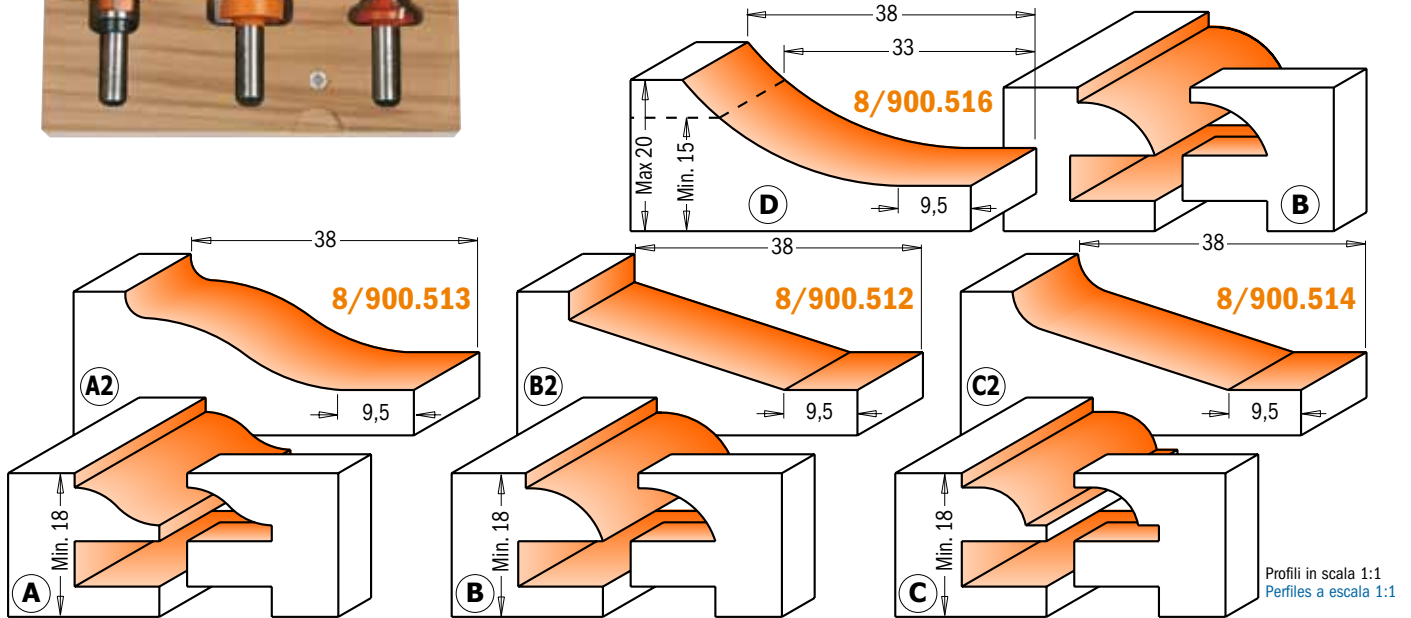

DESCRIZIONE/DESCRIPCIÓN	NR. #	NR. #
	S=Ø12mm	S=Ø12,7mm
Set di 3 HW frese per cucina - Profilo A+A ₂ /Estuche de 3 HW fresas para puertas - Perfil A+A ₂	900.513.11	800.513.11
Set di 3 HW frese per cucina - Profilo B+B ₂ /Estuche de 3 HW fresas para puertas - Perfil B+B ₂	900.512.11	800.512.11
Set di 3 HW frese per cucina - Profilo C+C ₂ /Estuche de 3 HW fresas para puertas - Perfil C+C ₂	900.514.11	800.514.11
Set di 3 HW frese per cucina - Profilo D+B/Estuche de 3 HW fresas para puertas - Perfil D+B	900.516.11	800.516.11

Set di frese per antine/Estuche de fresas para puertas

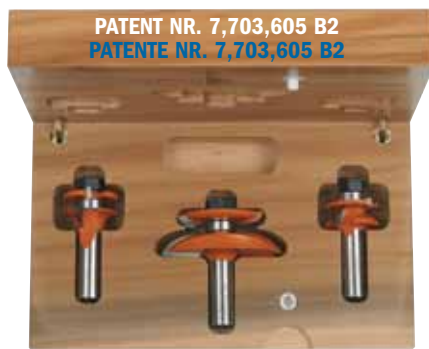

8/900.518 - 8/900.522

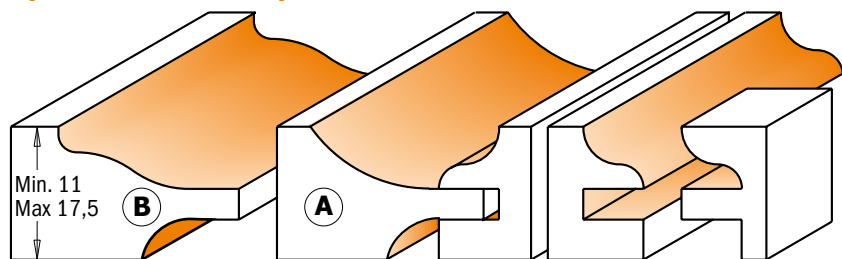

8/900.517 - 8/900.521

Profili in scala 1:1
Perfiles a escala 1:1

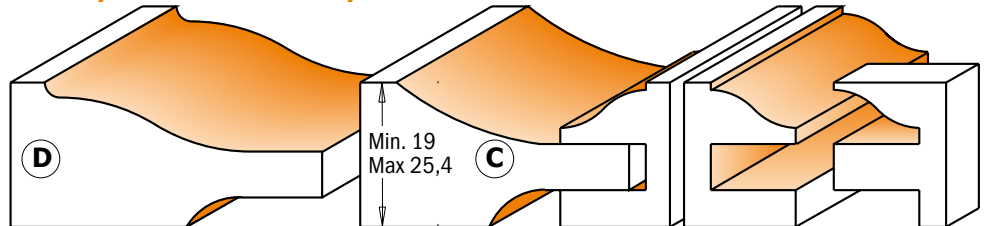

Il set include una coppia di frese per incastri maschio/femmina ed una fresa per antine con controprofilo offerti all'interno di una solida e pratica scatola di legno.

El estuche contiene una fresa para puertas con contraperfil y dos fresas perfiladas para ensambles, se vende en una práctica y funcional caja de madera.

DESCRIZIONE/DESCRIPCIÓN		NR. #	NR. #
		S=Ø12mm	S=Ø12,7mm
Set di 3 frese per antine - Profilo A/Estuche de 3 fresas para puertas - Perfil A	Ø63,5mm.	900.518.11	800.518.11
Set di 3 frese per antine - Profilo B/Estuche de 3 fresas para puertas - Perfil B	Ø63,5mm.	900.522.11	800.522.11
Set di 3 frese HW per antine - Profilo C/Estuche de 3 fresas para puertas de cocina - Perfil C	Ø89mm.	900.517.11	800.517.11
Set di 3 frese HW per antine - Profilo D/Estuche de 3 fresas para puertas de cocina - Perfil D	Ø89mm.	900.521.11	800.521.11

Set di frese per antine Estuche de fresas para puertas de cocina

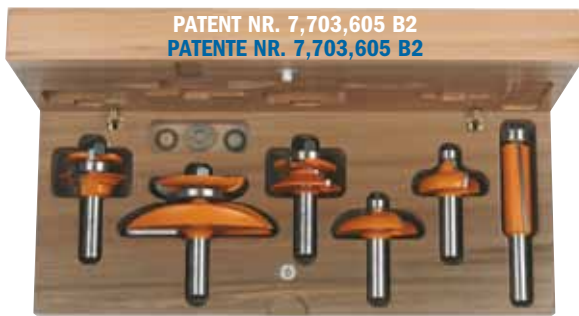

800.515 - 800.520



Il nuovo set per cucina presenta 6 frese espressamente concepite per realizzare antine con profili ad arco e cassetti sagomati di alta qualità. Il set include:

SET DI FRESE PER INCASTRI MASCHIO E FEMMINA:

due utensili perfettamente corrispondenti

FRESA PER ANTINE CON CONTROPROFILO:

utensile con Ø89mm che unisce due profili in uno

FRESA PER RIFILARE C/CUSCINETTO:

D=Ø19mm per una voluminosa esportazione di materiale

FRESA PROFILATA C/CUSCINETTO:

per realizzare modanature e profili sul margine dei battenti

FRESA DOPPIO RAGGIO CONVESSO:

per realizzare finiture sulla parte alta esterna dei cassetti

El nuevo estuche para cocina contiene 6 fresas especialmente realizadas para fabricar puertas con perfiles arqueados y cajones perfilados de alta calidad.

El estuche contiene:

JUEGO DE FRESE PARA JUNTAS MACHIHEMBRADAS:

dos herramientas perfectamente coincidentes

FRESA PARA PUERTAS CON PERFIL DE ENCASTRE:

Fresa de Ø89mm. Dos perfiles en una sola herramienta

FRESA PARA REFUNDIR CON RODAMIENTO:

D=Ø19mm para ejecutar una gran eliminación de material

FRESA PROFILADA CON RODAMIENTO:

para realizar molduras y perfiles en le borde de los batientes

FRESA DOBLE RADIO CONVEEXO:

para realizar acabados en la parte alta exterior de los cajones.

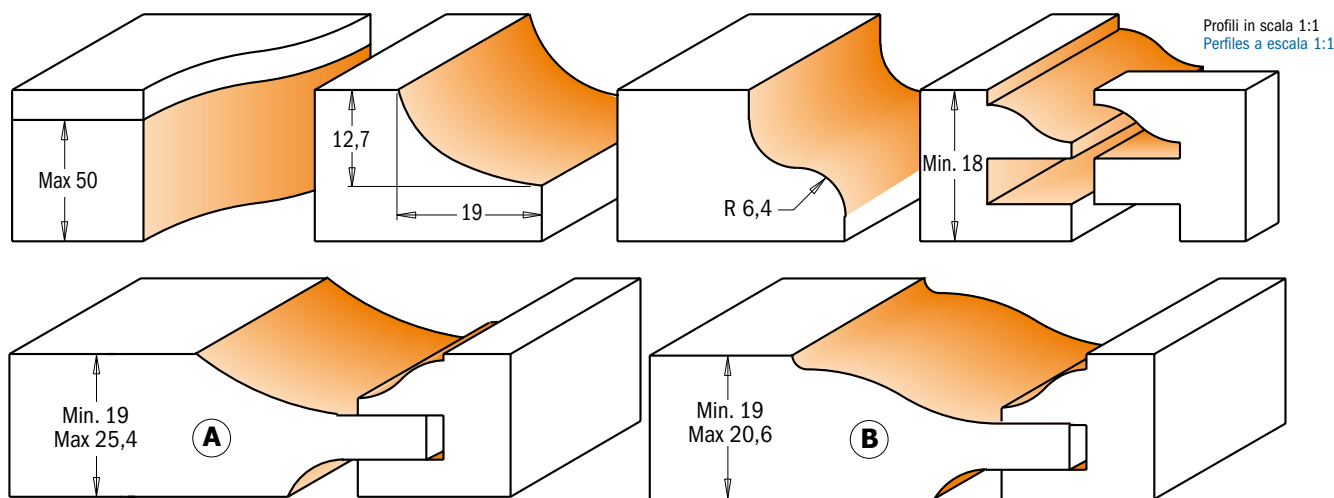

DESCRIZIONE/DESCRIPCIÓN

Set di 6 frese HW per antine - Profilo A/Estuche de 6 fresas para puertas de cocina - Perfil A

NR. #
S=Ø12,7mm

800.515.11

Set di 6 frese HW per antine - Profilo B/Estuche de 6 fresas para puertas de cocina - Perfil B

800.520.11



800.524 - 900.024



Questo set di tre frese rappresenta lo strumento ideale per la realizzazione di bellissime antine con profilo classico e leggermente smussato nonché di piccole cassette e armadietti. Concepito per un utilizzo su mobili di alta qualità, il set si compone di 2 frese per incastri per la produzione di cornici da 15,8 a 19mm di spessore con una modanatura decorativa ad ovolo di 4,7mm lungo il bordo esterno.

La fresa per antine orizzontali è stata progettata per operare su materiali di 12,7mm di spessore.

Tutte le frese sono dotate di cuscinetto di guida che consentono di realizzare decorazioni sagomate come ad esempio antine ad arco per scrivanie con vano portalibri ed armadietti ad angolo.

La singola fresa per antine può fabbricare graziosi coperchi per piccole scatole e frontali di cassetti.

Disponibile con attacco da 8 e 12,7mm.

Este estuche de tres fresas representa el instrumento ideal para la realización de preciosas puertas de perfil clásico y ligeramente biselado, además de pequeños cajones y armarios.

Concebido para utilizar en muebles de alta calidad, el estuche se compone de dos fresas de encaje para la producción de marcos de 15,8 a 19mm. de espesor con una moldura decorativa ovalada de 4,7mm. a lo largo del borde externo.

La fresa para puertas horizontales ha sido proyectada para trabajar sobre material de 12,7mm. de espesor. Todas las fresas están dotadas de rodamiento guía, lo que permite realizar decoraciones de moldura, como por ejemplo, puertas de arco para escritorios con huecos para libros, armarios o rinconeras.

La particular fresa para puertas puede fabricar bonitas tapas para pequeñas cajas y frontales para cajones.

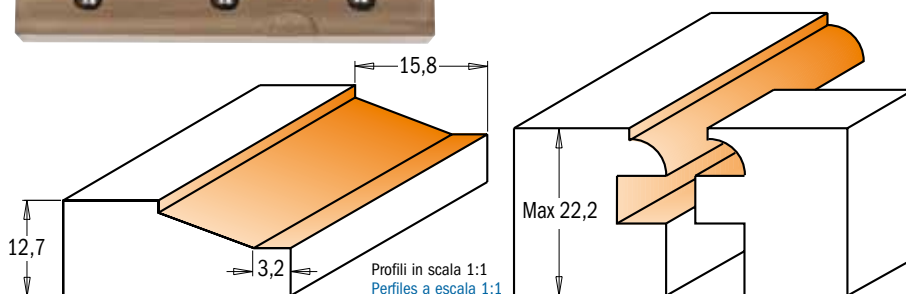

DESCRIZIONE/DESCRIPCIÓN

Set di 3 frese per antine/Estuche de 3 fresas para puertas

NR. #
S=Ø8mm

900.024.11

NR. #
S=Ø12,7mm

800.524.11

Set di 3 frese per ante e porte in vetro Estuche de fresas para puertas

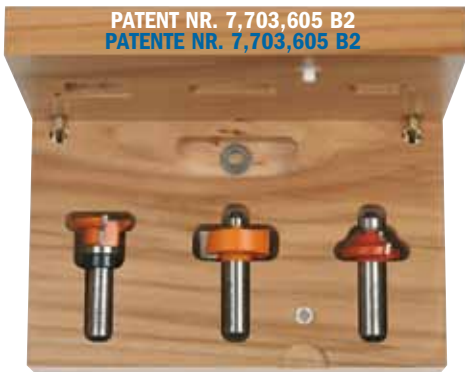

800.525 - 900.025



Un set ideale che vi consentirà di produrre decorazioni stile Inglese di grande pregio su porte e armadi. Al suo interno troverete due frese per produrre il motivo decorativo lungo il bordo esterno della cornice (fresa a raggio concavo) ed il corrispondente profilo ad incastro (fresa a raggio convesso) più una fresa a gradino per la realizzazione dell'alloggiamento del vetro. E poiché tutte queste frese possiedono cuscinetti di guida, non avrete problemi ad aggiungere decorazioni ad arco ed incurvate.

Il design unico della fresa a raggio convesso vi consentirà di utilizzare tenoni a tutta lunghezza per creare grate decorative veramente resistenti. Il set è concepito per realizzare ampie sezioni da 22,2mm come quelle di credenze ad angolo e simili.

Un estuche ideal que le permitirá producir sus puertas y armarios en decoración estilo Inglés. En su interior encontrará dos fresas para elaborar el motivo decorativo y el borde externo de la cornisa (fresa de radio cóncavo) y su correspondiente contraperfil (fresa de radio convexo), más una fresa recta para la realización del alojamiento del cristal. Y puesto que todas estas fresas poseen rodamiento guía, nos permite añadir decoración curvada.

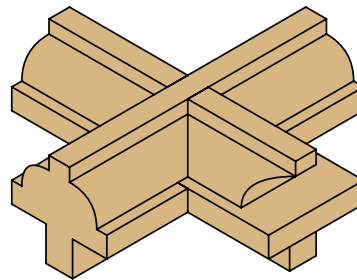
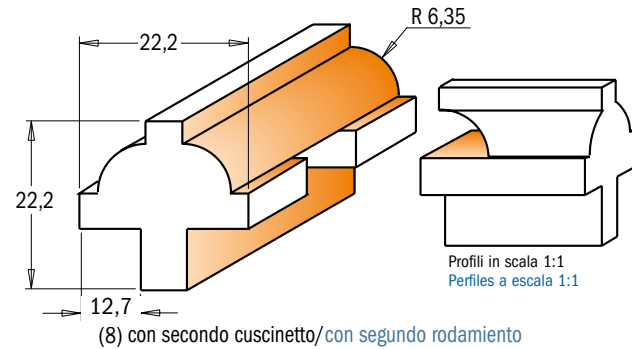

El diseño único de la fresa de radio convexo le permitirá utilizar varillas completas a lo largo de toda la puerta o ventana, creando elementos decorativos y verdaderamente resistentes.

El estuche está concebido para realizar amplias secciones de 22,2mm para aparadores, rinconeras y similares.

DESCRIZIONE/DESCRIPCIÓN

Set di 3 frese per ante e porte in vetro/Estuche de 3 fresas para puertas

NR. #
S=Ø8mm
900.025.11

NR. #
S=Ø12,7mm
800.525.11

Set di 3 frese per sede guarnizioni per serramenti/Estuche de fresas para puertas

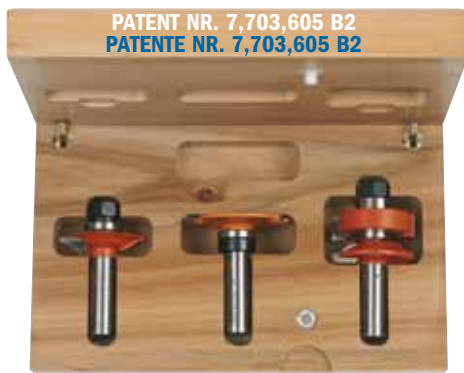

8/955.803



Un altro innovativo prodotto CMT: un set unico di frese per incastri maschio e femmina che vi consente di realizzare pannelli per porte a vetro con massima facilità. La coppia di frese ad incastri produce infatti una gola di 3mm nella parte interna della vostra porta. Qui potrà essere alloggiato il vetro che verrà successivamente fissato con una normale guarnizione in gomma. Lavorate tenendo gli utensili rivolti verso il basso e, successivamente, utilizzate la fresa a disco da 3mm per eseguire la scanalatura che accoglierà la guarnizione in gomma. È possibile eseguire il taglio del canale sulla traversa per tutta la lunghezza del legno. Viceversa, sarà opportuno stabilire dei punti dove iniziare e dove finire la scanalatura lungo il montante; in questo modo infatti essa rimarrà nascosta alla vista sui bordi superiori ed inferiori della porta. Disponibile con attacco da Ø12mm e 12,7mm.

Otro innovador producto CMT; un estuche único de fresas de encaje, que permite realizar marcos para puertas acristaladas con la máxima facilidad. La pareja de fresas y el ranurador realizan, en efecto, una ranura de 3mm. en la parte interna de la puerta, donde, una vez colocado el cristal, podrá ser fijado con la goma. La herramienta trabaja haciendo el perfil por debajo, y posteriormente, la fresa de disco de 3mm. realiza la ranura donde se alojará la goma. Es posible realizar la ranura a lo largo de toda la madera. De no ser así, deberá establecerse el punto de inicio y de final de la ranura. De esta manera, evitamos que la ranura quede a la vista, tanto en el borde superior como inferior de la puerta. Disponible en mango de Ø12mm y 12,7mm.

new

Le nostre guarnizioni fermavetro si incastrano perfettamente nelle scanalature e mantengono perfettamente il vetro all'interno della cornice. Lunghezza 23 metri.

GLAS/RTBRN



Nuestras juntas de goma se encastran perfectamente en las ranuras y mantienen perfectamente el vidrio dentro del marco. Longitud 23 metros.

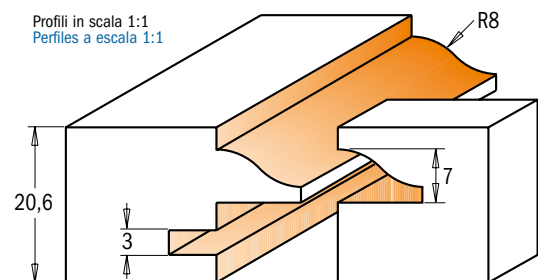
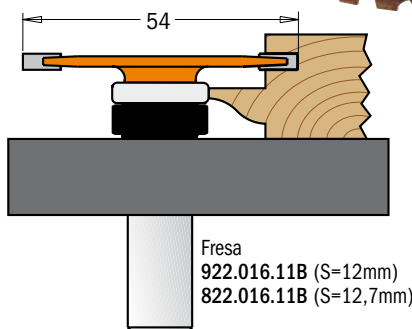

DESCRIZIONE/DESCRIPCIÓN

Set di 3 frese per sede guarnizioni e serramenti/Estuche de 3 fresas para puertas

NR. #
S=Ø12mm
955.803.11

NR. #
S=Ø12,7mm
855.803.11

Set di frese regolabili per tenoni ed incastri Juego de fresas ajustables para espigas y encastres

new

CMT ORANGE TOOLS™



8/900.624

Questi set di frese rappresentano la soluzione ottimale per creare giunzioni a tenone e mortasa con smusso, ideali per eliminare il rischio di incastri non perfetti. Fresetate scanalature perfette in pannelli di legno compensato per realizzare incastri perfetti. Da utilizzare su fresatrici su tavolo. Evitare l'uso di fresatrici manuali.

Estos juegos de fresas son ideales para crear encastres "espigas y langüeta" con bisel. Este tipo de encastre elimina el riesgo de juntas no perfectas. Frese ranuras perfectas en paneles de madera contrachapado y realice encastres perfectos. Para utilizar en fresadoras de mesa, no use fresadoras portátiles.

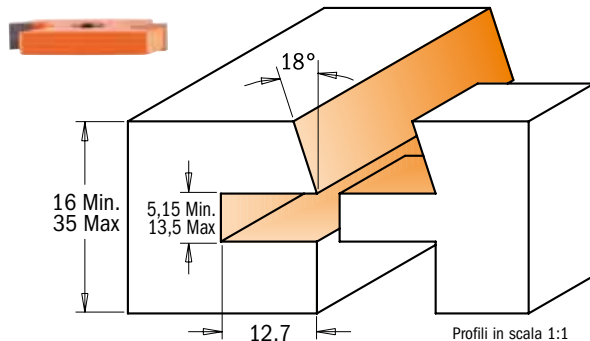
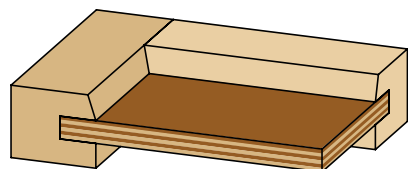

Profili in scala 1:1
Perfiles a escala 1:1

Ricambi/Recambios

D mm	T _i mm	A	L mm	NR. # S=Ø12mm	NR. # S=Ø12,7mm
41,2	16 - 35	18°	87	900.624.11	800.624.11

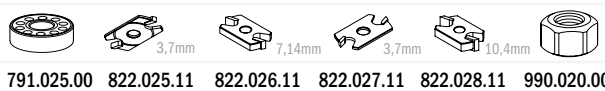

Ricambi/Recambios

541.515.00	Distanziale spessore 0,1mm / Distanciadador espesor 0,1mm	541.518.00	Distanziale spessore 1mm / Distanciadador espesor 1mm
541.516.00	Distanziale spessore 0,3mm / Distanciadador espesor 0,3mm	541.500.00	Distanziale spessore 3mm / Distanciadador espesor 3mm
541.517.00	Distanziale spessore 0,5mm / Distanciadador espesor 0,5mm	541.519.00	Distanziale spessore 5,8mm / Distanciadador espesor 5,8mm

791.025.00 822.025.11 822.026.11 822.027.11 822.028.11 990.020.00

Set di frese regolabili per tenoni ed incastri / Juego de fresas ajustables para espigas y encastres



8/900.625

Questo set è l'ideale per la creazione di tenoni ed incastri di diversi spessori usati soprattutto per i pannelli per antine. Finiture perfette garantite su una grande varietà di materiali come legno compensato, tenero o massiccio. Da utilizzare su elettrofresatrici da banco. Evitare l'uso di elettrofresatrici manuali.

- micro regolazioni di 0,1mm;
- per altezza tenone da 5mm a 13,5mm;
- materiale con spessore da 12,7mm a 31,7mm;
- utensili in metallo duro di alta qualità per una lunga durata.

Este juego es ideal para realizar espigas y encastres de espesor diferente, utilizadas principalmente para paneles de puertas. Abacados perfectos en madera contrachapada, blanda y maciza. Para utilizar en electrofresadoras de mesa. No utilizar estas fresas en electrofresadoras portátiles.

- micro ajustes de 0,1mm;
- para altura de la espiga desde 5mm hasta 13,5mm;
- material con espesor desde 12,7mm hasta 31,7mm;
- herramientas de metal duro de alta calidad para una larga duración.

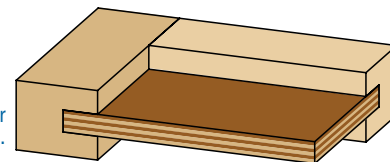

Profili in scala 1:1
Perfiles a escala 1:1

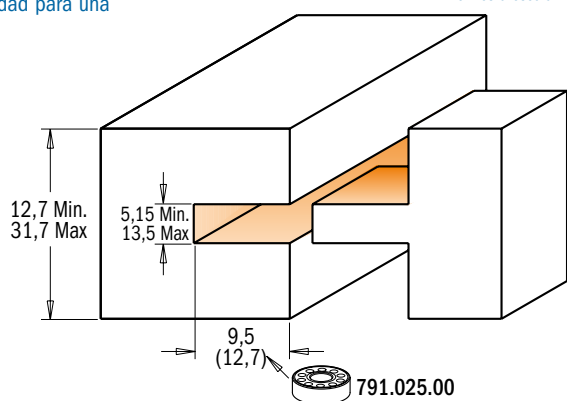

Ricambi/Recambios

D mm	T _i mm	NR. # S=Ø12mm	NR. # S=Ø12,7mm
41,2	5,15-13,5	900.625.11	
41,2	5,15-13,5		800.625.11

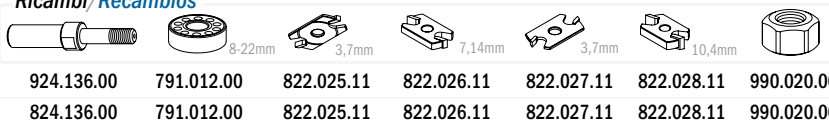

Ricambi/Recambios

541.515.00	Distanziale spessore 0,1mm / Distanciadador espesor 0,1mm	541.518.00	Distanziale spessore 1mm / Distanciadador espesor 1mm
541.516.00	Distanziale spessore 0,3mm / Distanciadador espesor 0,3mm	541.500.00	Distanziale spessore 3mm / Distanciadador espesor 3mm
541.517.00	Distanziale spessore 0,5mm / Distanciadador espesor 0,5mm	541.519.00	Distanziale spessore 5,8mm / Distanciadador espesor 5,8mm

924.136.00 791.012.00 822.025.11 822.026.11 822.027.11 822.028.11 990.020.00

Lame circolari
Sierras circulares

Teste e coltelli
Cabezales y cuchillas

Frese e set
H.tas de mango para fresadora

Frese e mandrini per CNC
H.tas para pantiógrafos CNC

Punte per foratrici
H.tas para taladradoras

Punte per elettro utensili
H.tas para taladros

Ricambi
Recambios

Strumenti e accessori
Máquinas y sistemas

Espositori
Expositores